

Sammanfattning av

ENERGIDEKLARATION

Borgvägen 27E, 904 20 Umeå

Umeå kommun

Nybyggnadsår: 1976

Energideklarations-ID: 1597731

ENERGIKLASSER



DENNA BYGGNADS
ENERGIKLASS

Energiprestanda, primärenergital:
143 kWh/m² och år

**Krav vid uppförande av
ny byggnad, primärenergital:**
Energiklass C, 95 kWh/m² och år

**Specifik energianvändning
(tidigare energiprestanda):**
96 kWh/m² och år

Uppvärmningssystem:
El (direktverkande)

Radonmätning:
Inte utförd

Åtgärdsförslag:
Har lämnats

Energideklarationen är utförd av:
Jonas Johansson, Energibolaget
Fastighetskontroll AB, 2025-03-07

Energideklarationen är giltig till:
2035-03-07

Energideklarationen i sin helhet
finns hos byggnadens ägare.

För mer information:
www.boverket.se

Sammanfattningen är upprättad enligt
Boverkets föreskrifter och allmänna råd
(2007:4) om energideklaration för byggnader.

Byggnaden - Identifikation

| | | | | |
|--|------------------------|--|---|---|
| Län Västerbotten | Kommun Umeå | OBS! Småhus i bostadsrätt ska deklarerars av bostadsrättsföreningen. <input checked="" type="checkbox"/> Egna hem (privatägda småhus) | | |
| Fastighetsbeteckning (anges utan kommunnamn) Gladan 5 | | Egen beteckning Borgvägen 27E | | |
| Husnummer 1 | Prefix byggnadsid 1 | Byggnadsid 939792 | Orsak till avvikelse Adressuppgifter är fel/saknas <input type="radio"/> | |
| Adress Borgvägen 27E | | Postnummer 90420 | Postort Umeå | Huvudadress <input checked="" type="radio"/> |

Byggnaden - Egenskaper

| | | | |
|---|--|---|----------------------|
| Typkod 220 - Småhusenhet, bebyggd | | Byggnadskategori En- och tvåbostadshus | |
| Byggnadens komplexitet <input checked="" type="radio"/> Enkel <input type="radio"/> Komplex | | Byggnadstyp Gavel | Nybyggnadsår 1976 |
| Atemp mätt värde (exkl. Avarmgarage) 123 m ² | | Verksamhet Fördela enligt nedan: | |
| Finns installerad eleffekt >10 W/m ² för uppvärmning och varmvattenproduktion <input checked="" type="radio"/> Ja <input type="radio"/> Nej | | Bostäder (inkl. biarea, t.ex. trapphus och uppvärmd källare) <input type="text" value="100"/> | |
| Är byggnaden skyddad som byggnadsminne eller är byggnaden en sådan särskilt värdefull byggnad som avses i 8 kap 13 § PBL? <input checked="" type="radio"/> Nej <input type="radio"/> Ja, enligt 3 kap KML <input type="radio"/> Ja, enligt SBM-förordningen <input type="radio"/> Ja, är utpekad i detaljplan eller områdesbestämmelser <input type="radio"/> Ja, är utpekad i annan typ av dokument <input type="radio"/> Ja, egen bedömning | | Övrig verksamhet - ange vad <input type="text"/> | |
| | | Summa <input type="text" value="100"/> | |

Energianvändning

| Mätperiod Vilken 12-månadersperiod avser energiuppgifterna? (ange första månaden i formatet ÅÅMM) | | Beräknad energianvändning Beräknad energianvändning vid normalt brukande och ett normalår anges för byggnader där det inte går att få fram uppgifter om den uppmätta energianvändningen. | | | | | | | | | | | | | | | | | | | | | | | | | | | | | | | | | | | | | | | | | | | | | | | | | | | | | | | | | | | | | | | | | |
|---|---|--|---|--|--|--|-------------|----------------|--|----------------|----------------------|----------------------|-----|------------------|----------------------|----------------------|-----|-----------------|----------------------|----------------------|-----|---------|----------------------|----------------------|-----|----------------------------|----------------------|----------------------|-----|----------------------|----------------------|----------------------|-----|----------------------|----------------------|----------------------|-----|-------------------------|-----------------------------------|----------------------|-----|--------------------|----------------------|----------------------|-----|-------------------------|----------------------|----------------------|-----|------------------------------|----------------------|----------------------|-----|-------------------------------|----------------------|----------------------|-----|---------------------------------|----------------------|----------------------|-----|--------------------------|----------------------|-----------------------------------|-----|--|--|
| 2401 - 2412 | | <input type="checkbox"/> | | | | | | | | | | | | | | | | | | | | | | | | | | | | | | | | | | | | | | | | | | | | | | | | | | | | | | | | | | | | | | | | | |
| Hur mycket energi har använts för värme och varmvatten angiven mätperiod? Värdena ska vara korrigerade för normalt bruk. (BFS 2016:12) Angivna värden ska inte vara normalårskorrigerade. | | Övrig el som ingår i energiprestanda | | | | | | | | | | | | | | | | | | | | | | | | | | | | | | | | | | | | | | | | | | | | | | | | | | | | | | | | | | | | | | | | | |
| <table border="0" style="width: 100%;"> <thead> <tr> <th></th> <th colspan="2" style="text-align: center;">Energi för</th> <th></th> </tr> <tr> <th></th> <th style="text-align: center;">uppvärmning</th> <th style="text-align: center;">tappvarmvatten</th> <th></th> </tr> </thead> <tbody> <tr> <td>Fjärrvärme (1)</td> <td><input type="text"/></td> <td><input type="text"/></td> <td>kWh</td> </tr> <tr> <td>Olja, fossil (2)</td> <td><input type="text"/></td> <td><input type="text"/></td> <td>kWh</td> </tr> <tr> <td>Gas, fossil (3)</td> <td><input type="text"/></td> <td><input type="text"/></td> <td>kWh</td> </tr> <tr> <td>Ved (4)</td> <td><input type="text"/></td> <td><input type="text"/></td> <td>kWh</td> </tr> <tr> <td>Flis/pellets/briketter (5)</td> <td><input type="text"/></td> <td><input type="text"/></td> <td>kWh</td> </tr> <tr> <td>Övrigt bibränsle (6)</td> <td><input type="text"/></td> <td><input type="text"/></td> <td>kWh</td> </tr> <tr> <td>El (vattenburen) (7)</td> <td><input type="text"/></td> <td><input type="text"/></td> <td>kWh</td> </tr> <tr> <td>El (direktverkande) (8)</td> <td><input type="text" value="8435"/></td> <td><input type="text"/></td> <td>kWh</td> </tr> <tr> <td>El (luftburen) (9)</td> <td><input type="text"/></td> <td><input type="text"/></td> <td>kWh</td> </tr> <tr> <td>Markvärmepump (el) (10)</td> <td><input type="text"/></td> <td><input type="text"/></td> <td>kWh</td> </tr> <tr> <td>Värmepump-frånluft (el) (11)</td> <td><input type="text"/></td> <td><input type="text"/></td> <td>kWh</td> </tr> <tr> <td>Värmepump-luft/luft (el) (12)</td> <td><input type="text"/></td> <td><input type="text"/></td> <td>kWh</td> </tr> <tr> <td>Värmepump-luft/vatten (el) (13)</td> <td><input type="text"/></td> <td><input type="text"/></td> <td>kWh</td> </tr> <tr> <td>Tappvarmvatten (el) (14)</td> <td><input type="text"/></td> <td><input type="text" value="2720"/></td> <td>kWh</td> </tr> </tbody> </table> | | | Energi för | | | | uppvärmning | tappvarmvatten | | Fjärrvärme (1) | <input type="text"/> | <input type="text"/> | kWh | Olja, fossil (2) | <input type="text"/> | <input type="text"/> | kWh | Gas, fossil (3) | <input type="text"/> | <input type="text"/> | kWh | Ved (4) | <input type="text"/> | <input type="text"/> | kWh | Flis/pellets/briketter (5) | <input type="text"/> | <input type="text"/> | kWh | Övrigt bibränsle (6) | <input type="text"/> | <input type="text"/> | kWh | El (vattenburen) (7) | <input type="text"/> | <input type="text"/> | kWh | El (direktverkande) (8) | <input type="text" value="8435"/> | <input type="text"/> | kWh | El (luftburen) (9) | <input type="text"/> | <input type="text"/> | kWh | Markvärmepump (el) (10) | <input type="text"/> | <input type="text"/> | kWh | Värmepump-frånluft (el) (11) | <input type="text"/> | <input type="text"/> | kWh | Värmepump-luft/luft (el) (12) | <input type="text"/> | <input type="text"/> | kWh | Värmepump-luft/vatten (el) (13) | <input type="text"/> | <input type="text"/> | kWh | Tappvarmvatten (el) (14) | <input type="text"/> | <input type="text" value="2720"/> | kWh | Fjärrkyla (15) <input type="text"/> kWh El för komfortkyla (16) <input type="text"/> kWh Fastighetsel ¹ (17) <input type="text" value="417"/> kWh | |
| | Energi för | | | | | | | | | | | | | | | | | | | | | | | | | | | | | | | | | | | | | | | | | | | | | | | | | | | | | | | | | | | | | | | | | | |
| | uppvärmning | tappvarmvatten | | | | | | | | | | | | | | | | | | | | | | | | | | | | | | | | | | | | | | | | | | | | | | | | | | | | | | | | | | | | | | | | | |
| Fjärrvärme (1) | <input type="text"/> | <input type="text"/> | kWh | | | | | | | | | | | | | | | | | | | | | | | | | | | | | | | | | | | | | | | | | | | | | | | | | | | | | | | | | | | | | | | | |
| Olja, fossil (2) | <input type="text"/> | <input type="text"/> | kWh | | | | | | | | | | | | | | | | | | | | | | | | | | | | | | | | | | | | | | | | | | | | | | | | | | | | | | | | | | | | | | | | |
| Gas, fossil (3) | <input type="text"/> | <input type="text"/> | kWh | | | | | | | | | | | | | | | | | | | | | | | | | | | | | | | | | | | | | | | | | | | | | | | | | | | | | | | | | | | | | | | | |
| Ved (4) | <input type="text"/> | <input type="text"/> | kWh | | | | | | | | | | | | | | | | | | | | | | | | | | | | | | | | | | | | | | | | | | | | | | | | | | | | | | | | | | | | | | | | |
| Flis/pellets/briketter (5) | <input type="text"/> | <input type="text"/> | kWh | | | | | | | | | | | | | | | | | | | | | | | | | | | | | | | | | | | | | | | | | | | | | | | | | | | | | | | | | | | | | | | | |
| Övrigt bibränsle (6) | <input type="text"/> | <input type="text"/> | kWh | | | | | | | | | | | | | | | | | | | | | | | | | | | | | | | | | | | | | | | | | | | | | | | | | | | | | | | | | | | | | | | | |
| El (vattenburen) (7) | <input type="text"/> | <input type="text"/> | kWh | | | | | | | | | | | | | | | | | | | | | | | | | | | | | | | | | | | | | | | | | | | | | | | | | | | | | | | | | | | | | | | | |
| El (direktverkande) (8) | <input type="text" value="8435"/> | <input type="text"/> | kWh | | | | | | | | | | | | | | | | | | | | | | | | | | | | | | | | | | | | | | | | | | | | | | | | | | | | | | | | | | | | | | | | |
| El (luftburen) (9) | <input type="text"/> | <input type="text"/> | kWh | | | | | | | | | | | | | | | | | | | | | | | | | | | | | | | | | | | | | | | | | | | | | | | | | | | | | | | | | | | | | | | | |
| Markvärmepump (el) (10) | <input type="text"/> | <input type="text"/> | kWh | | | | | | | | | | | | | | | | | | | | | | | | | | | | | | | | | | | | | | | | | | | | | | | | | | | | | | | | | | | | | | | | |
| Värmepump-frånluft (el) (11) | <input type="text"/> | <input type="text"/> | kWh | | | | | | | | | | | | | | | | | | | | | | | | | | | | | | | | | | | | | | | | | | | | | | | | | | | | | | | | | | | | | | | | |
| Värmepump-luft/luft (el) (12) | <input type="text"/> | <input type="text"/> | kWh | | | | | | | | | | | | | | | | | | | | | | | | | | | | | | | | | | | | | | | | | | | | | | | | | | | | | | | | | | | | | | | | |
| Värmepump-luft/vatten (el) (13) | <input type="text"/> | <input type="text"/> | kWh | | | | | | | | | | | | | | | | | | | | | | | | | | | | | | | | | | | | | | | | | | | | | | | | | | | | | | | | | | | | | | | | |
| Tappvarmvatten (el) (14) | <input type="text"/> | <input type="text" value="2720"/> | kWh | | | | | | | | | | | | | | | | | | | | | | | | | | | | | | | | | | | | | | | | | | | | | | | | | | | | | | | | | | | | | | | | |
| | | Energi för uppvärmning, tappvarmvatten, komfortkyla och fastighetsel | | | | | | | | | | | | | | | | | | | | | | | | | | | | | | | | | | | | | | | | | | | | | | | | | | | | | | | | | | | | | | | | | |
| | | Summa ² (1-17) <input type="text" value="11572"/> kWh | | | | | | | | | | | | | | | | | | | | | | | | | | | | | | | | | | | | | | | | | | | | | | | | | | | | | | | | | | | | | | | | | |
| | | Övrig energi (ingår inte i energiprestanda) | | | | | | | | | | | | | | | | | | | | | | | | | | | | | | | | | | | | | | | | | | | | | | | | | | | | | | | | | | | | | | | | | |
| | | Hushållsel ³ (18) <input type="text" value="4080"/> kWh Verksamhetsel ⁴ (19) <input type="text"/> kWh | | | | | | | | | | | | | | | | | | | | | | | | | | | | | | | | | | | | | | | | | | | | | | | | | | | | | | | | | | | | | | | | | |
| | | Finns solvärme? | | | | | | | | | | | | | | | | | | | | | | | | | | | | | | | | | | | | | | | | | | | | | | | | | | | | | | | | | | | | | | | | | |
| | | Ange solfångararea <input type="text"/> m ² | Beräknad energiproduktion <input type="text"/> kWh/år | | | | | | | | | | | | | | | | | | | | | | | | | | | | | | | | | | | | | | | | | | | | | | | | | | | | | | | | | | | | | | | | |
| | | <input type="radio"/> Ja <input checked="" type="radio"/> Nej | | | | | | | | | | | | | | | | | | | | | | | | | | | | | | | | | | | | | | | | | | | | | | | | | | | | | | | | | | | | | | | | | |
| | | Finns solcellsystem? | | | | | | | | | | | | | | | | | | | | | | | | | | | | | | | | | | | | | | | | | | | | | | | | | | | | | | | | | | | | | | | | | |
| | | Ange solcellsarea <input type="text"/> m ² | Beräknad elproduktion <input type="text"/> kWh/år | | | | | | | | | | | | | | | | | | | | | | | | | | | | | | | | | | | | | | | | | | | | | | | | | | | | | | | | | | | | | | | | |
| | | <input type="radio"/> Ja <input checked="" type="radio"/> Nej | | | | | | | | | | | | | | | | | | | | | | | | | | | | | | | | | | | | | | | | | | | | | | | | | | | | | | | | | | | | | | | | | |
| Ort (Energi-Index) | | Byggnadens primärenergianvändning ⁶ | | | | | | | | | | | | | | | | | | | | | | | | | | | | | | | | | | | | | | | | | | | | | | | | | | | | | | | | | | | | | | | | | |
| <input type="text" value="Umeå"/> | | <input type="text" value="17595"/> kWh/år | | | | | | | | | | | | | | | | | | | | | | | | | | | | | | | | | | | | | | | | | | | | | | | | | | | | | | | | | | | | | | | | | |
| Energiprestanda (primärenergital) | Referensvärde 1 (enligt nybyggnadskrav) | Referensvärde 2 (liknande byggnader) | Referensvärde 3 (nybyggnadskrav för denna byggnad) | | | | | | | | | | | | | | | | | | | | | | | | | | | | | | | | | | | | | | | | | | | | | | | | | | | | | | | | | | | | | | | | |
| <input type="text" value="143"/> kWh/m ² , år | <input type="text" value="95"/> kWh/m ² , år | <input type="text" value="140"/> kWh/m ² , år | <input type="text"/> kWh/m ² , år | | | | | | | | | | | | | | | | | | | | | | | | | | | | | | | | | | | | | | | | | | | | | | | | | | | | | | | | | | | | | | | | |

¹ Den el som ingår i fastighetsenergin.

² Den energimängd som levereras till byggnaden vid normalt brukande.

³ Den el som ingår i hushållsenergin.

⁴ Den el som ingår i verksamhetsenergin.

⁵ Enligt definition i Boverkets byggregler (2011:6) - föreskrifter och allmänna råd.

⁶ Underlag för energiprestanda.

Uppgifter om ventilationskontroll

| | | | |
|--|------------------------------|--------------------------------------|---|
| Finns det krav på återkommande ventilationskontroll i byggnaden? | <input type="radio"/> Ja | <input checked="" type="radio"/> Nej | |
| Typ av ventilationssystem | <input type="checkbox"/> FTX | <input type="checkbox"/> FT | <input checked="" type="checkbox"/> F med återvinning |
| | <input type="checkbox"/> F | <input type="checkbox"/> Självdrag | |

Inspektion av uppvärmningssystem

| | | |
|---|--------------------------|--------------------------------------|
| Finns det ett uppvärmningssystem eller kombinerat rumsuppvärmnings- och ventilationssystem med en nominell effekt på rumsuppvärmning på över 70 kW? | <input type="radio"/> Ja | <input checked="" type="radio"/> Nej |
| Bedömningsgrund för fastställande av nominell effekt | Övrigt | |

Inspektion av luftkonditioneringsystem

| | | |
|---|--------------------------|--------------------------------------|
| Finns det ett luftkonditioneringsystem eller kombinerat luftkonditionerings- och ventilationssystem med en nominell effekt på över 70 kW? | <input type="radio"/> Ja | <input checked="" type="radio"/> Nej |
| Bedömningsgrund för fastställande av nominell effekt | Övrigt | |

Uppgifter om radon

| | | |
|----------------------|--------------------------|--------------------------------------|
| Är radonhalten mätt? | <input type="radio"/> Ja | <input checked="" type="radio"/> Nej |
|----------------------|--------------------------|--------------------------------------|

Utförda energieffektiviseringsåtgärder sedan föregående energideklaration

Rekommendationer om kostnadseffektiva åtgärder

Åtgärdsförslag (Dekl.id:)

| Styr- och reglerteknik | Installationsteknik | Byggnadsteknik |
|---|---|--|
| <p>Värme</p> <p><input type="checkbox"/> Nya radiatorventiler</p> <p><input type="checkbox"/> Injustering av värmesystem</p> <p><input type="checkbox"/> Tids-/behovsstyrning av värmesystem</p> <p><input type="checkbox"/> Rengöring och/eller luftning av värmesystem</p> <p><input type="checkbox"/> Maxbegränsning av innetemperatur</p> <p><input type="checkbox"/> Ny inomhusgivare</p> <p><input type="checkbox"/> Byte/installation av tryckstyrda pumpar</p> <p><input type="checkbox"/> Annan åtgärd</p> <p>Ventilation</p> <p><input type="checkbox"/> Injustering av ventilationssystem</p> <p><input type="checkbox"/> Tidsstyrning av ventilationssystem</p> <p><input type="checkbox"/> Behovsstyrning av ventilationssystem</p> <p><input type="checkbox"/> Byte/installation av varvtalsstyrda fläktar</p> <p><input type="checkbox"/> Annan åtgärd</p> <p>Belysning, kylning m.m.</p> <p><input type="checkbox"/> Tids-/behovsstyrning av belysning</p> <p><input type="checkbox"/> Tids-/behovsstyrning av kyla</p> <p><input type="checkbox"/> Annan åtgärd</p> | <p><input type="checkbox"/> Varmvattenbesparande åtgärder</p> <p><input type="checkbox"/> Energieffektiv belysning</p> <p><input type="checkbox"/> Isolering av rör och ventilationskanaler</p> <p><input checked="" type="checkbox"/> Byte/installation av värmepump</p> <p><input type="checkbox"/> Byte/installation av energieffektivare värmekälla</p> <p><input type="checkbox"/> Byte/komplettering av ventilationssystem</p> <p><input type="checkbox"/> Återvinning av ventilationsvärme</p> <p><input type="checkbox"/> Installation av solvärme</p> <p><input type="checkbox"/> Installation av solceller</p> <p><input type="checkbox"/> Annan åtgärd</p> | <p><input type="checkbox"/> Tilläggsisolering vindsbjälklag/tak</p> <p><input type="checkbox"/> Tilläggsisolering väggar</p> <p><input type="checkbox"/> Tilläggsisolering källare/mark</p> <p><input type="checkbox"/> Byte till energieffektiva fönster/fönsterdörrar</p> <p><input type="checkbox"/> Komplettering fönster/fönsterdörrar med innerruta</p> <p><input type="checkbox"/> Tätning fönster/fönsterdörrar/ytterdörrar</p> <p><input type="checkbox"/> Annan åtgärd</p> |
| <p>Minskad energianvändning</p> <p>2550 kWh/år</p> | <p>Kostnad per sparad kWh</p> <p>0,66 kr/kWh</p> | |
| <p>Beskrivning av åtgärden</p> <p>Komplettering av befintligt värmesystem med en luft/luft-värmepump.</p> <p>- Beräknad investeringskostnad: 25 000:-</p> <p>- Beräknad återbetalningstid: 7,6 år med ett elpris på 1,3 kr/kWh</p> | | |

Övrigt

| | |
|--|---|
| Har byggnaden besiktigats på plats? | Vid nej, vilket undantag åberopas |
| <input checked="" type="radio"/> Ja <input type="radio"/> Nej | <div style="background-color: #cccccc; height: 20px; width: 100%;"></div> |
| Kommentar | |
| Beräknat av Energibolaget AB Energideklaration upprättad efter riktlinjer enligt BEN. | |
| Normaliserade värden: Varmvatten småhus: 20 kWh/m ² , år / η Temperatur: 21°C | |

| |
|---|
| Annat arbete med hänvisning till hälsa och miljö som utförts på byggnaden |
| <ul style="list-style-type: none">- Byggnadens varmvatten värms med elektrisk varmvattenberedare- Beräknad årsverkningsgrad varmvatten (55°C): 1,0- Beräknat luftflöde ventilation: 0,35 l/s, m²- Garage ouppvämt |

Uppgift om anställning hos uppdragsgivaren

| | |
|--|---|
| Är du anställd hos den som är skyldig att se till att det finns en energideklaration eller ett inspektionsprotokoll? | <input type="radio"/> Ja <input checked="" type="radio"/> Nej |
|--|---|

Expert

| | | |
|-------------------------------------|------------------------|-----------------|
| Förnamn | Efternamn | |
| Jonas | Johansson | |
| Datum för godkännande | E-postadress | |
| 2025-03-07 | jonas@energibolaget.se | |
| Certifikatnummer | Certifieringsorgan | Behörighetsnivå |
| 5843 | Kiwa Swedcert | Kvalificerad |
| Företag | | |
| Energibolaget Fastighetskontroll AB | | |

Byggnaden - Identifikation

| | | |
|----------------------------------|----------------------|---|
| Län Västerbotten | Kommun Umeå | Dekl.id 1597731 |
| Fastighetsbeteckning Gladan 5 | | Energideklarationen upprättad 2025-03-07 |
| Adress Borgvägen 27E | Postnummer 904 20 | Postort Umeå |

Endast huvudadressen från energideklarationen visas.

Information om byggnadens energiprestanda och verifiering av energikrav

Vid vissa tillfällen kan det vara viktigt att ha information om byggnadens energiprestanda enligt tidigare gällande regler, exempelvis om energideklarationen används för verifiering i ett bygglovsärende. Byggnadens energiprestanda och energiklass följer kraven i Boverkets byggregler (2011:6) – föreskrifter och allmänna råd (BBR). Hur energiprestanda har beräknats och uttryckts i BBR har ändrats vid några tillfällen. Därför kan information i energideklarationer vara olika över tid. I denna bilaga finns en översikt över byggnadens energiprestanda beräknat enligt olika versioner av BBR.

Det är primärenergitalet och energiklassen i energideklarationens sammanfattning som är den gällande energiprestandan för byggnaden.

Byggnadens energiprestanda

I tabellen finns byggnadens energiprestanda enligt olika versioner av BBR.

| Boverkets byggregler | Energiprestanda |
|---|-------------------------------|
| Specifik energianvändning enligt BBR 24 ¹ och tidigare | 96 kWh/m ² och år |
| Primärenergital enligt BBR 25 ² | 127 kWh/m ² och år |
| Primärenergital enligt BBR 29 ³ | 143 kWh/m ² och år |

Varför skiljer sig energiprestandan åt?

Du hittar mer information om byggnadens energiprestanda på Boverkets webbplats. Besök webbsida:
www.boverket.se/energi eller skanna QR-koden.



¹ BFS 2016:13

² BFS 2017:5

³ BFS 2020:4

Investera i Solceller

Energibolaget
förklarar!



Bli mindre beroende av köpt el

De idag förekommande solcellstyperna är monokristallina, polykristallina och amorfa solceller.

En solcellsmodul genererar oftast mellan 330 – 430 W per panel. Varje Watt som installeras genererar mellan 0,8 – 1,1 kWh/år.



Solel utgör i dagsläget (2022) ungefär 1% av den totala elproduktionen i Sverige.

År 2040 beräknas Sverige enligt energimyndigheten att 5–10% av Sveriges elproduktion skulle kunna komma via solenergi om ett antal främjande åtgärder genomförs.

Producera din egen energi

I Sverige lyser solen mer än vad man kan tro, på vissa platser lika bra som i Centraleuropa. Förutsättningarna för billig och miljövänlig energi i form av solceller är därför goda. Hur goda förutsättningarna är för just din byggnad beror på fastighetens placering dvs. takets area och lutning samt i vilket väderstreck det ligger.

Ett optimalt tak vetter mot söder, har mellan 40-47 graders lutning och skuggas inte av något. Men även tak som har andra lägen och lutningar kan ge tillräckligt med solenergi för lönsam kalkyl.

Elpriset förväntas med tiden att öka och vill man minska sitt beroende av köpt energi är solceller ett mycket bra val. Priset på solpaneler har sjunkit de senaste åren vilket gör att det nu är mer lönsamt än tidigare. Med minskad återbetalningstid och hög kvalitet på solcellspanelerna ger det mycket goda förutsättningar till en bra ekonomisk avkastning.

| Takyta | Antal paneler | Förväntad elproduktion |
|--------------------|---------------|------------------------|
| 20 m ² | 12 st | 5 000 kWh/år |
| 40 m ² | 24 st | 10 000 kWh/år |
| 60 m ² | 36 st | 15 000 kWh/år |
| 100 m ² | 60 st | 25 000 kWh/år |

Förväntad återbetalningstid ligger mellan 6-12 år beroende på systemets storlek, typ av användning, elpris och spotpris.

Bra att veta

Det finns möjlighet att ansöka om bidrag för din installation av solceller. Gå in på Länsstyrelsens hemsida om du vill veta mer.

Tips

- Ta in offert från minst två leverantörer.
- Besök gärna någon av deras befintliga kunder.
- Solcellerna skiftar ofta i både pris och kvalitet. Kontrollera leverantörens garantitider, produkt och effektgaranti.



Läs mer på
www.energibolaget.se

Investera i Värmepump

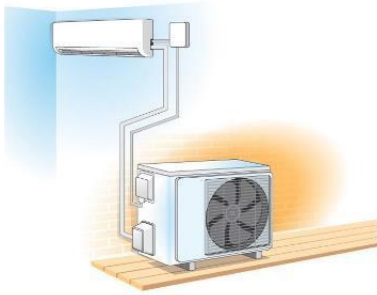

Minska mängden köpt el

Genom att installera en luft/luftvärmepump kan du minska mängden köpt energi med cirka 40 % för uppvärmning.

Genom att installera en luft/vattenvärmepump kan du minska mängden inköpt el med 50-60 % för uppvärmning och varmvatten.

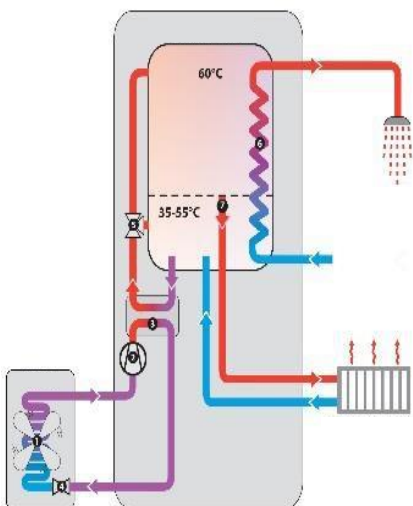

Värmepump

En värmepump består i grund och botten av två värmeväxlare, en kompressor och en expansionsventil. De olika värmeväxlarna kallas för kondensor och förångare. Köldbärarvätskan som cirkulerar mellan förångaren och utedelens fläkt är kall och värms upp av uteluften. Förångaren hämtar på så vis gratis energi ifrån naturen. Kompressorn ökar trycket på den gas som cirkulerar i värmepumpen och i kondensorn kan man nu hämta värme och huset värms upp med varmluft. Därefter sänker expansionsventilen trycket och temperaturen på gasen innan den åter igen går in i förångaren och processen börjar om igen.

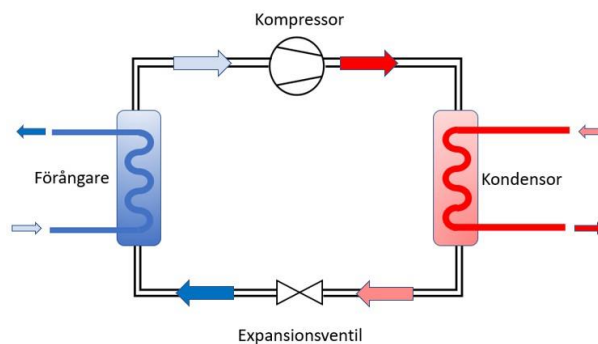

Sänk dina kostnader för uppvärmning

Om ditt hus idag värms upp med till exempel direktverkande el är det en bra idé att investera i en luft/luftvärmepump då du kan få ut 3-4 gånger mer effekt än vad du betalar för. Du kan alltså köpa 1 kWh och få ut 4 kWh. För vattenburna system som luft/vatten, bergvärme, jordvärme så blir det upp till 5-7 kWh genom att endast stoppa in 1 kWh.

Tänk på

Viktigt att tänka på är att se till att din värmepump är rätt insturerad och inte går för mycket på el-patron gällande vattenburna system. Ta hjälp av proffs som kan optimera driften på just ditt hus med dina förutsättningar så att du kan få en så säker, billig och bra drift som möjligt!

Tips

- Ta in offert från minst två leverantörer
- Besök gärna någon av deras befintliga kunder
- Värmepumpar finns i olika kvalitet- och prisklasser
- Kontrollera garantitider, produkt- och effektgaranti
- Placera inne-delen (luft/luft) så den varma luften får en bra spridning